

QUICK
START
GUIDE

Moticam 

EN

Quick Start Guide

Thank you for purchasing this Moticam. This camera is a delicate instrument and should be handled with care. When not in use, please store the camera in a safe place with the dust cap attached. Do not let the camera get in contact with water or expose it to extreme temperatures (below 0 or above 50 degrees Celsius). In order to receive the highest level of service, please retain your receipt as proof of purchase and **register your camera online at www.motic.com today.**

Should you have any questions please do not hesitate to **contact our customer service.**

ES

Guía Rápida de Inicio

Gracias por comprar esta Moticam. Esta cámara es un delicado instrumento que debe ser manipulado con cuidado. Cuando no vaya a usarla, guárdela en un lugar seguro y con tapa protectora anti-polvo puesta. No deje que entre en contacto con el agua ni la esponja a temperaturas extremas (por debajo de 0°C o por encima de 50°C). Para recibir un completo nivel de servicio post venta, conserve su factura como prueba de compra y **registre su cámara online en www.motic.com hoy mismo.**

Si tiene alguna duda **póngase en contacto con nuestro servicio de atención al cliente.**

DE

Schnellstart – Anleitung

Vielen Dank für den Kauf dieser Moticam. Diese Kamera ist ein empfindliches Instrument und sollte mit Sorgfalt behandelt werden. Wenn nicht in Gebrauch, bewahren Sie bitte die Kamera an einem sicheren Ort mit der Schutzkappe verbunden auf. Lassen Sie die Kamera nicht in Berührung mit Wasser kommen und setzen Sie sie keinen extremen Temperaturen (unter 0 oder über 50 Grad Celsius) aus. Um den besten Service zu erhalten, bewahren Sie bitte die Quittung als Kaufbeleg auf und **registrieren Sie heute Ihre Kamera online unter www.motic.com.**

Sollten Sie Fragen haben, zögern Sie bitte nicht, **unseren Kundenservice zu kontaktieren.**

FR

Guide Rapide D'installation

Merci d'avoir acheté cette Moticam. Cette caméra est un instrument délicat et doit être manipulé avec soin. Lorsqu'elle n'est pas utilisée merci de bien vouloir la stocker dans un lieu sec avec le bouchon anti-poussière bien positionné. Ne pas mettre cette camera en contact avec de l'eau ou l'exposer à des températures extrêmes (en dessous de 0 ou au dessus de 50 degrés Celsius). Afin de recevoir le meilleur service après vente merci de conserver votre facture comme preuve d'achat, et **enregistrer dès aujourd'hui votre caméra en ligne sur www.motic.com.**

Pour tout renseignement n'hésitez pas à **contacter notre service client.**

IT

Guida Quick Start

Grazie per aver acquistato questa Moticam. Questa telecamera è uno strumento delicato e deve essere utilizzato con cura. Quando non si usa, si prega di conservarla in un posto sicuro con il tappo antipolvere. Non lasciarla a contatto con acqua o esposta a temperature estreme (al di sotto degli 0 gradi e al di sopra dei 50 gradi). Al fine di ottenere le migliori prestazioni possibili, per favore conservare la ricevuta come prova d'acquisto e **registrare la telecamera online sul sito www.motic.com fin da oggi.**

In caso di dubbi non esitare a **contattare il servizio clienti.**

EN This device conforms to US FCC and european EMC regulations: operation is subject to the following two conditions:

1. This device may not cause harmful interference, and
2. This device must accept any interference received, including interference that may cause undesired operation.

ES Este dispositivo es conforme a la normativa US FCC y EMC europea: su funcionamiento está sujeto a las dos condiciones siguientes:

1. Este dispositivo no puede causar interferencias perjudiciales, y
2. Este dispositivo debe aceptar cualquier interferencia recibida, incluso interferencias que puedan causar un funcionamiento no deseado.

DE Dieses Gerät entspricht den US FCC- und den europäischen EMV- Bestimmungen: Der Betrieb unterliegt folgenden zwei Bedingungen:

1. Dieses Gerät darf keine schädigenden Störungen verursachen.
2. Dieses Gerät muss unempfindlich gegen alle einwirkenden Störungen sein, einschließlich solcher Störungen, die den Betrieb unerwünscht beeinflussen könnten.

FR Ce dispositif est conforme à la réglementation US FCC et EMC européenne: son fonctionnement est sujet aux deux conditions suivantes :

1. Ce dispositif ne doit pas causer d'interférence nuisible.
2. Ce dispositif doit accepter toute interférence reçue, incluant une interférence pouvant être la cause d'une opération non désirée.

IT Questo dispositivo è conforme alla regolamentazione US FCC e alla regolamentazione europea EMC: il suo funzionamento è soggetto alle due condizioni seguenti:

1. Questo dispositivo non può causare interferenze dannose, e
2. Questo dispositivo deve accettare ogni interferenza ricevuta, incluse interferenze che potrebbero causare operazioni indesiderate.



Parts / Komponenten / Pièces / Componentes / Componenti

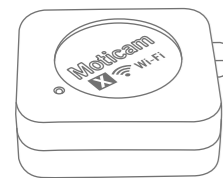

- A** EN Moticam Case
ES Moticam
DE Moticam Gehäuse
FR Moticam
IT Moticam

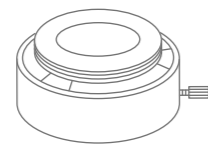

- D** EN Eyepiece Adapter (2)
ES Adaptadores Ocular (2)
DE Okular-Adapter (2)
FR Adaptateurs Oculaires (2)
IT Adattatore Oculare (2)



- G** EN Calibration Slide
ES Preparación de Calibración
DE Kalibriermaßstab
FR Lame de Calibration
IT Vetrino per la Calibrazione



- B** EN Dust Cap
ES Tapa Protectora
DE Schutzkappe
FR Bouchon anti-poussière
IT Tappo anti-polvere



- E** EN C-Ring
ES Aro-C
DE C-Ring
FR Anneau type C
IT C-Ring

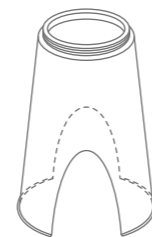

- H** EN Macro Tube
ES Tubo Macro
DE Makrotubus
FR Tube Macro
IT Tubo Macro

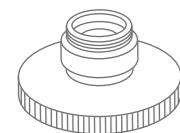

- C** EN Focusable Lens
ES Lente Enfocable
DE Fokussierbare Linse
FR Lentille macro à mise au point réglable
IT Lenti Focalizzanti

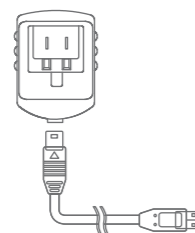

- F** EN USB Cable and Charger
ES Cable USB y alimentador
DE USB-Kabel und Ladegerät
FR Câble USB et chargeur
IT Cavo usb e alimentatore

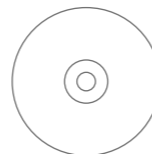

- I** EN Motic Images Plus application CD
ES CD aplicación Motic Images Plus
DE Motic Images Plus Anwendungs-CD
FR CD contenant les applications Motic Images Plus
IT CD Motic Image Plus

EN Using the camera on an eyepiece

1. Install the Motic Images Plus application program from the CD included.
2. Remove the Dust Cap (B) from the camera (A) and attach the focusable lens (C).
3. Choose the right size eyepiece adapter (D) and attach this to the focusable lens.
4. Attach this assembly to your microscope's eyepiece by tightening the centering screws on the eyepiece adapter.
5. Connect the USB power supply to the camera. The blue light will flash and turn solid when the camera is in operation.
6. Connect to the Moticam X WiFi signal. Please see the instructions on page 8.

ES Uso de la cámara sobre el ocular

1. Instale el programa de aplicación Motic Images Plus incluido en el CD.
2. Quite la tapa protectora (B) de la cámara (A) y enrosque la lente enfocable (C).
3. Elija el adaptador ocular correcto (D) y enrósquelo a la lente enfocable.
4. Coloque la cámara con el adaptador sobre el ocular del microscopio y ajuste los tornillos de centrado del adaptador.
5. Conecte el alimentador USB a la cámara. El indicador azul parpadeará y se encenderá de forma continua cuando la cámara esté en funcionamiento.
6. Conéctese a la señal WiFi de la Moticam X. Vea las instrucciones en la página 8.

DE Die Verwendung der Kamera auf einem Okular

1. Installieren Sie das Motic Images Plus Anwendungsprogramm von der mitgelieferten CD
2. Entfernen Sie die Schutzkappe (B) von der Kamera (A) und befestigen Sie die fokussierbare Linse (C)
3. Wählen Sie den passenden Okularadapter (D) und befestigen Sie diesen auf die fokussierbare Linse
4. Bringen Sie diese Anordnung an Ihrem Mikroskop-Okular durch Anziehen der Zentrierschrauben am Okularadapter an.
5. Verbinden Sie das USB-Netzteil mit der Kamera. Das blaue Licht blinkt erst und leuchtet ständig, wenn die Kamera in Betrieb ist.
6. Verbinden Sie mit dem Moticam X- WiFi-Signal. Beachten Sie die Anweisungen auf Seite 8.

FR Pour connecter la caméra à un oculaire

1. Installer Motic Images Plus à l'aide du CD fourni
2. Enlever le bouchon anti-poussière (B) de la caméra (A) et visser la lentille macro à mise au point réglable (C).
3. Choisir l'adaptateur adéquat selon la taille (D) et le visser sur la lentille macro.
4. Fixer ce montage sur l'oculaire de votre microscope en serrant les vis de l'adaptateur oculaire
5. Connectez l'alimentation USB à la caméra. Une fois les branchements effectués, le témoin lumineux bleu de la caméra situé sur le capot se met à clignoter quelques instants et ensuite s'arrête (le témoin reste allumé) lorsque la caméra est prête à être utilisée (connectée).
6. Connectez-vous au signal WiFi de la Moticam X. Voyez les instructions à la page 8.

IT Usando la telecamera sull'oculare

1. Insatallare il programma Motic Image Plus application usando il CD incluso.
2. Togliere il tappo anti-polvere (B) dalla telecamera (A) ed applicare la lente focalizzante (C)
3. Scegliere l'adattatore adeguato per l'oculare (D) e fissarlo alla lente focalizzante
4. Fissarlo quindi all'oculare stringendo la vite di centraggio sull'adattatore dell'oculare
5. Connetta il cavo di alimentazione USB alla sua telecamera. La luce blu lampeggerà e diventerà fissa quando la telecamera sarà operativa.
6. Si connetta al segnale WiFi della Moticam X. Segua le istruzioni a pagina 8.

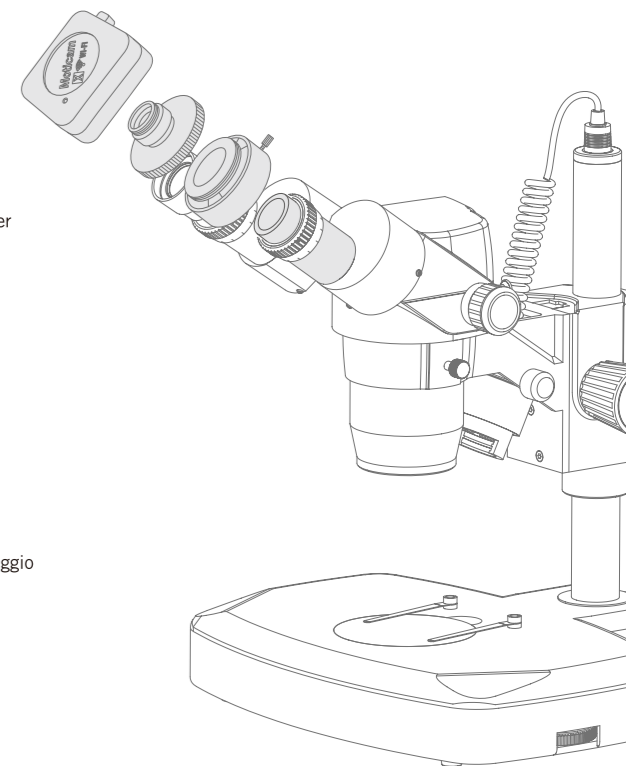

EN Using the camera as a Macro Camera

1. Install the Motic Images Plus application program from the CD included.
2. Remove the Dust Cap (B) from the camera (A) and attach the focusable lens (C).
3. Attach the Macro Tube (H) onto the lens.
4. Place this assembly over the item you wish to view and ensure there is adequate lighting. If necessary, a desk lamp is a good solution.
5. Connect the USB power supply to the camera. The blue light will flash and turn solid when the camera is in operation.
6. Connect to the Moticam X WiFi signal. Please see the instructions on page 8.

ES Uso de la cámara como cámara macro

1. Instale el programa de aplicación Motic Images Plus incluido en el CD.
2. Quite la tapa protectora (B) de la cámara (A) y enrosque la lente enfocable (C).
3. Enrosque el tubo macro (H) a la lente enfocable.
4. Coloque ahora la cámara con el tubo macro sobre el objeto que desea visualizar. Asegúrese de que el objeto está correctamente iluminado. Si fuera necesario, una lámpara de sobremesa puede ser una buena solución.
5. Conecte el alimentador USB a la cámara. El indicador azul parpadeará y se encenderá de forma continua cuando la cámara esté en funcionamiento.
6. Conéctese a la señal WiFi de la Moticam X. Vea las instrucciones en la página 8.

DE Die Verwendung der Kamera als Makro-Kamera

1. Installieren Sie das Motic Images Plus Anwendungsprogramm von der mitgelieferten CD
2. Entfernen Sie die Schutzkappe (B) von der Kamera (A) und befestigen Sie die fokussierbare Linse (C)
3. Befestigen Sie den Makrotubus (H) an der Linse
4. Legen Sie diese Anordnung über den Gegenstand, den Sie sich ansehen möchten und sorgen Sie für eine ausreichende Beleuchtung. Falls erforderlich, wäre eine Schreibtischlampe eine gute Lösung.
5. Verbinden Sie das USB-Netzteil mit der Kamera. Das blaue Licht blinkt erst und leuchtet ständig, wenn die Kamera in Betrieb ist.
6. Verbinden Sie mit dem Moticam X- WiFi-Signal. Beachten Sie die Anweisungen auf Seite 8.

FR Pour utiliser la caméra en observation macro

1. Installer Motic Images Plus à l'aide du CD fourni
2. Enlever le bouchon anti-poussière (B) de la caméra (A) et visser la lentille macro à mise au point réglable (C).
3. Visser le tube macro à la lentille
4. Placer ce montage au dessus du spécimen à observer, et assurer vous que l'éclairage est suffisant, ajouter une simple lampe de bureau est une bonne option
5. Connectez l'alimentation USB à la camera. Une fois les branchements effectués, le témoin lumineux bleu de la caméra situé sur le capot se met à clignoter quelques instants et ensuite s'arrête (le témoin reste allumé) lorsque la caméra est prête à être utilisée (connectée).
6. Connectez-vous au signal WiFi de la Moticam X. Voyez les instructions à la page 8.

IT Utilizzo della telecamera per osservazioni macro

1. Installare il programma Motic Image Plus application usando il CD incluso.
2. Togliere il tappo anti-polvere (B) dalla telecamera (A) ed applicare la lente focalizzante (C)
3. Fissare il tubo macro (H) alla lente
4. Posizionarlo quindi sull'oggetto che si vuole visualizzare ed assicurarsi che ci sia un'illuminazione adeguata. Se fosse necessario, una lampada da tavolo può essere una buona opzione.
5. Connetta il cavo di alimentazione USB alla sua telecamera. La luce blu lampeggerà e diventerà fissa quando la telecamera sarà operativa.
6. Si connetta al segnale WiFi della Moticam X. Segua le istruzioni a pagina 8.

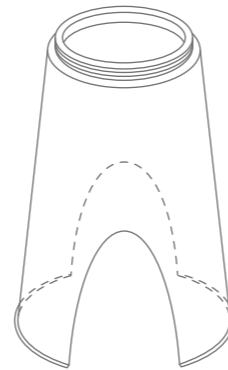
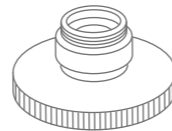
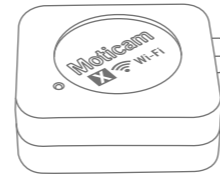

EN Using the camera on a Trinocular Microscope

1. Install the Motic Images Plus application program from the CD included.
2. Remove the Dust Cap (B) from the camera (A) and attach the microscope's C-Mount adapter (*Please note that the C-Mount adapter is specific to your microscope. For Motic microscopes, please consult the relevant Motic Accessory list and choose an appropriate adapter for your Moticam. Depending on the type of adapter and microscope, the C-Ring (E) may be necessary between the camera and the C-mount adapter).
3. Connect the USB power supply to the camera. The blue light will flash and turn solid when the camera is in operation.
4. Connect to the Moticam X WiFi signal. Please see the instructions on page 8.

ES Uso de la cámara en un microscopio trinocular

1. Instale el programa de aplicación Motic Images Plus incluido en el CD.
2. Quite la tapa protectora (B) de la cámara (A) y enrosque el adaptador con montura C. * Tenga en cuenta que el adaptador con montura C es específico para su microscopio. Para microscopios Motic, consulte la correspondiente lista de accesorios Motic y elija al adaptador apropiado para su Moticam. Dependiendo del tipo de adaptador y microscopio, puede ser necesario instalar el aro C (E) entre la cámara y el adaptador con montura C.
3. Conecte el alimentador USB a la cámara. El indicador azul parpadeará y se encenderá de forma continua cuando la cámara esté en funcionamiento.
4. Conéctese a la señal WiFi de la Moticam X. Vea las instrucciones en la página 8.

DE Die Verwendung der Kamera auf einem Trinokular-Mikroskop

1. Installieren Sie das Motic Images Plus Anwendungsprogramm von der mitgelieferten CD
2. Entfernen Sie die Schutzkappe (B) von der Kamera (A) und befestigen Sie den C-Mount-Adapter des Mikroskops
3. Bitte beachten Sie, dass der C-Mount-Adapter speziell für Ihr Mikroskop ist. Für Motic Mikroskope konsultieren Sie bitte die Motic Zubehör-Liste und wählen Sie einen passenden Adapter für Ihre Moticam. Je nach Art des Adapters und Mikroskops könnte der C-Ring (E) zwischen der Kamera und dem C-Mount-Adapter notwendig sein.
4. Verbinden Sie das USB-Netzteil mit der Kamera. Das blaue Licht blinkt erst und leuchtet ständig, wenn die Kamera in Betrieb ist.
5. Verbinden Sie mit dem Moticam X- WiFi-Signal. Beachten Sie die Anweisungen auf Seite 8.

FR Pour connecter la caméra à un Microscope trinoculaire

1. Installer Motic Images Plus à l'aide du CD fourni
2. Enlever le bouchon anti-poussière (B) de la caméra (A) et visser la lentille macro à mise au point réglable (C). * Veuillez noter que l'adaptateur C-mount varie en fonction de votre microscope. Pour les microscopes Motic, consulter la liste des accessoires et choisir l'adaptateur approprié pour votre Moticam. Suivant le type d'adaptateur et microscope, l'anneau type C (E) sera peut être nécessaire entre la caméra et l'adaptateur C-mount.
3. Connectez l'alimentation USB à la camera. Une fois les branchements effectués, le témoin lumineux bleu de la caméra situé sur le capot se met à clignoter quelques instants et ensuite s'arrête (le témoin reste allumé) lorsque la caméra est prête à être utilisée (connectée).
4. Connectez-vous au signal WiFi de la Moticam X. Voyez les instructions à la page 8.

IT Utilizzo della telecamera su un Microscopio Trinoculare

1. Installare il programma Motic Image Plus application usando il CD incluso.
2. Togliere il tappo antipolvere (B) dalla telecamera (A) e fissare al microscopio l'adattatore passo C. * Per favore prendere nota del fatto che l'adattatore passo C è costruito per il proprio microscopio, per favore consultare il listino accessori di Motic e scegliere l'adattatore adeguato alla propria Moticam. Dipendendo dal tipo di adattatore e dal tipo di microscopio, il C-Ring (E) potrebbe essere necessario tra la telecamera e l'adattatore passo C.
3. Connetta il cavo di alimentazione USB alla sua telecamera. La luce blu lampeggerà e diventerà fissa quando la telecamera sarà operativa.
4. Si connetta al segnale WiFi della Moticam X. Segua le istruzioni a pagina 8.

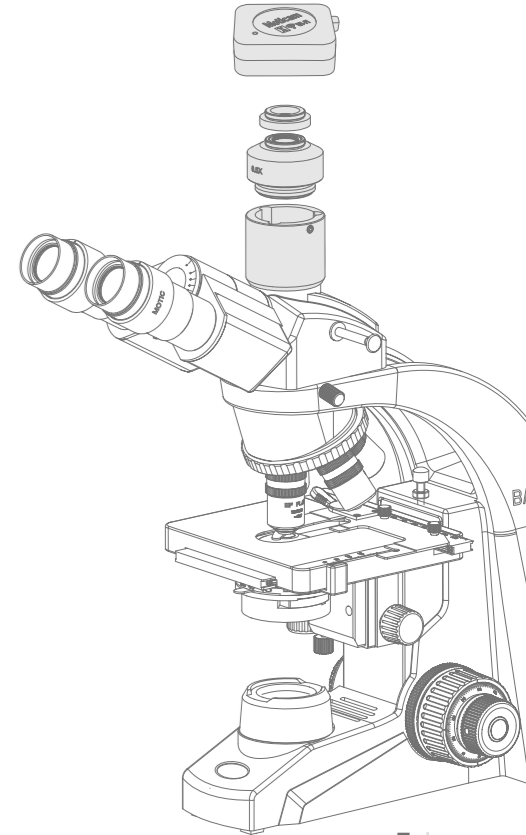

EN **Connect to the Moticam X WiFi signal**

1. Each Moticam X transmits its own WiFi signal to which you can directly connect your WiFi Device.
2. The Moticam X's SSID signal name is printed on a label on the camera. To log into your camera, simply connect your WiFi device to that signal. The password for the network by default is 12345678.

ES **Conéctese a la señal WiFi de la Moticam X.**

1. Cada Moticam X transmite su propia señal WiFi a la que puede conectar directamente su dispositivo WiFi.
2. El número de la señal SSID de la Moticam X está impreso en la etiqueta de la cámara. Para iniciar sesión con su cámara, simplemente conecte su dispositivo WiFi a esta señal. La contraseña por defecto es 12345678.

DE **Verbindung zum Moticam X- WiFi-Signal**

1. Jede Moticam X sendet ihr eigenes WiFi-Signal, an das Sie direkt Ihr WiFi-Gerät anschliessen können.
2. Der Name des Moticam X- SSID- Signals ist auf einem Etikett an der Kamera ausgedruckt. Um in Ihre Kamera einzuloggen, verbinden Sie einfach Ihr WiFi-Gerät mit diesem Signal. Das vorgegebene Passwort für das Netzwerk ist 12345678.

FR **Connectez le signal de la Moticam X WiFi**

1. Chaque Moticam X transmet son propre signal WiFi auquel vous pouvez directement connecter votre dispositif WiFi.
2. Le nom du signal SSID de la Moticam X est situé sur une étiquette collée sur la caméra. Pour vous connecter dans votre caméra, connectez simplement votre dispositif WiFi à ce signal. Le mot de passe par défaut pour ce réseau est 12345678.

IT **Connessione al segnale WiFi della Moticam X**

1. Ogni Moticam X trasmette il proprio segnale WiFi al quale può connettersi direttamente il suo dispositivo WiFi.
2. Il nome del segnale SSID della Moticam X è stampato su un'etichetta attaccata alla telecamera. Per iniziare una sessione con la sua telecamera, connettersi semplicemente il suo dispositivo WiFi a questo segnale. La password di rete preimpostata è 12345678.

EN **Using a Wifi device that operates with Android or iOS**

- * For best performance, we recommend to use WiFi devices, such as tablets, with a screen not smaller than 7 inches. For iOS devices we suggest using iOS 5 or higher while for Android Devices we suggest using Version 4.0 or higher.

1. To operate and use the camera on your tablet, please download our free App called MotiConnect. For iPad you can find this on AppStore, for Android devices you can find this on Google Play.
2. You can also use certain web browsers such as Chrome, Firefox or Safari to view, measure and capture without the need of the App. To view the camera stream on your browser, please type in the IP number also shown on the label on the camera. For example 192.168.1.151. On your browser, type 192.168.1.151:8080 and you will be connected straight to the camera.

ES **Uso de un dispositivo WiFi que opera con Android o iOS.**

- * Para un funcionamiento óptimo, le recomendamos usar dispositivos WiFi, como tablets, con una pantalla no inferior a 7 pulgadas. Para dispositivos iOS le recomendamos usar iOS 5 o superior y para dispositivos Android use la versión 4.0 o superior

1. Para usar la cámara en su tablet, por favor descárguese la aplicación gratuita App MotiConnect. Para iPad la encontrará en AppStore, para dispositivos Android en Google Play.
2. También puede utilizar ciertos navegadores web como Chrome, Firefox o Safari para visualizar, medir y capturar sin necesidad de la App. Para recibir la señal de su cámara en su navegador, por favor introduzca el número IP también impreso en la etiqueta de la Moticam X. Por ejemplo 192.168.1.151. En su navegador, teclee 192.168.1.151:8080 y se conectará directamente a la cámara.

DE **Verwendung eines WiFi-Geräts, das mit Android oder iOS betrieben wird**

- * Für eine optimale Leistung empfehlen wir, WiFi-Geräte wie Tablets mit einem Bildschirm nicht kleiner als 7 Zoll zu verwenden. Für iOS-Geräte empfehlen wir iOS 5 oder höher, während wir für Android-Geräte die Verwendung von Version 4.0 oder höher empfehlen.

1. Für die Bedienung der Kamera auf Ihrem Tablet, laden Sie bitte unsere kostenlose App namens MotiConnect herunter. Für iPad finden Sie das im AppStore, für Android-Geräte in Google Play.

2. Sie können auch bestimmte Web-Browser wie Chrome, Firefox oder Safari zum Betrachten, Messen oder Aufnehmen ohne ein App verwenden. Um den Kamera-Stream auf Ihrem Browser zu sehen, geben Sie bitte die IP-Nummer ein, die auf dem Etikett auf der Kamera zu sehen ist. Z.B. 192.168.1.151. Geben Sie auf Ihrem Browser 192.168.1.151:8080 ein und Sie werden direkt mit der Kamera verbunden.

FR **Utiliser un dispositif WiFi qui fonctionne avec Android ou iOS**

- * Afin d'optimiser la performance, nous vous recommandons d'utiliser des dispositifs WiFi, tels que des tablettes avec un écran de taille minimale de 7 pouces. Pour les dispositifs iOS, nous vous suggérerons d'utiliser iOS 5 ou une version supérieure, tandis que pour les dispositifs Android nous conseillons une version 4.0 ou supérieure.

1. Pour faire fonctionner la caméra sur votre tablette, veuillez télécharger notre Application gratuites'appelant MotiConnect. Pour iPad vous trouverez celle-ci sur AppStore, et pour les dispositifs Android elle se trouve sur Google Play.
2. Vous pouvez également utiliser certains navigateurs comme Chrome, Firefox ou Safari pour visionner, mesurer et capturer sans avoir recours à MotiConnect. Afin de voir le flux de votre caméra sur votre navigateur, introduisez le numéro IP également présent sur l'étiquette de la caméra, par exemple 192.168.1.151. Dans la barre d'adresse de votre navigateur introduisez 192.168.1.151:8080 et vous serez directement connectez à la caméra.

IT **Utilizzo di un dispositivo Wifi che funziona con Android o iOS**

- * Per ottenere migliori prestazioni, raccomandiamo di utilizzare dispositivi WiFi, come tablet, con uno schermo di almeno 7 pollici. Per dispositivi iOS consigliamo di utilizzare iOS 5 o superiore mentre per dispositivi Android Devices suggeriamo la versione 4.0 o superiore.

1. Per operare utilizzando la telecamera sul suo tablet, può scaricare la nostra App gratuita chiamata MotiConnect. Per iPad la può trovare sull'AppStore, per dispositivi Android la trova su Google Play.
2. Può anche utilizzare certi browser di rete come Chrome, Firefox o Safari per vedere, misurare e acquisire immagini senza bisogno dell'applicazione. Per visualizzare lo streaming della telecamera sul suo browser, inserisca il numero di IP che trova indicato sull'etichetta della telecamera. Per esempio 192.168.1.151. Sul suo browser digiti 192.168.1.151:8080 e si connetterà direttamente alla telecamera.

EN **Use the Moticam X on your Wifi enabled computer**

The Moticam X can also be used with Motic Images Plus software for Windows computers. If you have a WiFi enabled laptop, you can install Motic Images Plus from the CD provided. To view the camera in our product's MI Devices interface, simply log your computer onto the Moticam X's WiFi signal, by selecting this Wifi connection and entering the password. Then open the MI Devices interface by clicking on the camera icon within Motic Images Plus and select Moticam X from the drop down menu. Then click on Open.

ES **Uso de la Moticam X en un ordenador con WiFi.**

La Moticam X también puede utilizarse con el software Motic Images Plus en ordenadores bajo entorno Windows. Si dispone de un ordenador de sobremesa o portátil con función WiFi, puede instalar Motic Images Plus incluido en el CD. Para encontrar la cámara en el menú de MI Devices, simplemente inicie sesión sobre la señal WiFi de la Moticam X, seleccionando esta conexión WiFi y entrando la contraseña. Abra entonces el menú MI Devices haciendo clic en el icono de la cámara que aparece en el Motic Images Plus y seleccione la Moticam X del menú desplegable. Luego haga clic en Abrir.

DE **Verwenden Sie die Moticam X auf Ihrem WiFi-fähigen Computer**

Die Moticam X kann auch mit Motic Images Plus Software für Windows- Computer verwendet werden. Wenn Sie ein WiFi-fähiges Laptop haben, können Sie Motic Images Plus von der mitgelieferten CD laden. Um die Kamera in unserer MI-Geräte-Schnittstelle anzuzeigen, melden Sie einfach Ihren Computer am WiFi-Signal der Moticam X an, indem Sie diese WiFi-Verbindung auswählen und das Passwort eingeben. Dann öffnen Sie die Schnittstelle der MI Geräte, indem Sie auf das Kamera-Icon in Motic Images Plus klicken und die Moticam X aus dem Dropdown-Menü wählen. Dann klicken Sie auf Öffnen.

FR **Utilisez votre Moticam X avec votre ordinateur (de bureau ou portable) équipé d'une carte WiFi.**

La Moticam X peut également être utilisée avec le logiciel Motic images Plus sur les ordinateurs possédant le système d'exploitation Windows. Si vous avez un ordinateur portable ayant le WiFi, vous pouvez installer Motic Images Plus 2.0 avec le CD fourni. Afin de voir apparaître la caméra dans l'interface des dispositifs MI, connectez simplement votre ordinateur au signal WiFi de la Moticam X, en sélectionnant cette connexion WiFi et en introduisant le mot de passe (12345678). Ensuite ouvrez l'interface du dispositif MI en cliquant sur l'icône de la caméra dans Motic Images Plus et sélectionnez Moticam X dans le menu déroulant. Cliquez ensuite sur ouvrir.

IT **Uso della Moticam X su un computer abilitato Wifi**

La Moticam X può essere utilizzata anche con il programma Motic Images Plus per computer Windows. Se lei ha un laptop abilitato WiFi, può installare Motic Images Plus con il CD fornito con la telecamera. Per fare in modo che la telecamera compaia nell'interfaccia MI Devices, basta che connetta il suo computer alla segnale WiFi della Moticam X, selezionando questa rete Wifi e introducendo la password. Quindi apra l'interfaccia MI Devices cliccando sull'icona della telecamera all'interno di Motic Images Plus e selezionando Moticam X nel menu a tendina. Quindi clicchi per aprire.

CD Software

Motic[®]

MORE THAN MICROSCOPY

CE **FC** FCC ID: PVEMOTICAMX

This device complies with Part 15 of the FCC Rules
and according to the directive 2004/108/EC

SAP Code: 1300901109121
Updated: Dec, 2012